

WAŻNE, ZACHOWAĆ NA PRZYSZŁOŚĆ. UWAGNIE PRZECZYTAĆ.
IMPORTANT, KEEP FOR FUTURE REFERENCE. READ CAREFULLY.
ВАЖНО, СОХРАНИТЕ НА БУДУЩЕЕ. ВНИМАТЕЛЬНО.
WICHTIG: FÜR DIE ZUKUNFT BEHALTEN. MIT AUFMERKSAMKEIT LESEN.

STOSOWAĆ PRODUKT: NA ZEWNĄTRZ
USE THE PRODUCT: OUTSIDE
ИСПОЛЬЗОВАНИЕ ПРОДУКТА: НА УЛИЦЕ
GEBRAUCHSBEDINGUNGEN: FÜR DRAUSSENBEDARF GEKNET

PRZECHOWYWAĆ PODUSZKI W SUCHYM I PRZEWIANNYM MIEJSCU.
PODUSZKI WSTRZĄSNAĆ PRZED UŻYCIEM.
KEEP THE CUSHIONS IN THE DRY AND AIRY PLACE. SHAKE CUSHIONS BEFORE USE.
AUFLAGEN IN EINEM TROCKENEN, GUT BELÜFTETEN ORT LAGERN. AUFLAGEN VOR DEM GEBRAUCH GUT SCHÜTTELN.
ПОДУШКИ ХРАНИТЬ В СУХОМ, ХОРОШО ПРОВОЕТРИВАЕМОМ МЕСТЕ. ПЕРЕД УПОТРЕБЛЕНИЕМ ПОДУШКИ НЕОБХОДИМО ВСТРЯХНУТЬ.

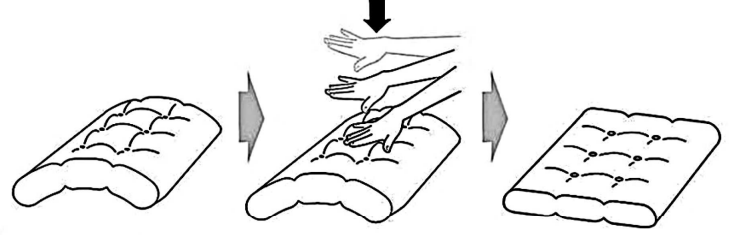

PO ROZPAKOWANIU PODUSZKĘ NALEŻY ROZKLEPAĆ
TO STRETCH THE PILLOW PRESS IT BY HAND
RICHTEN SIE DAS KISSEN DRÜCKTE IHRE HAND
ВЫПРЯМИТЕ ПОДУШКУ ПРИЖАВ РУКУ

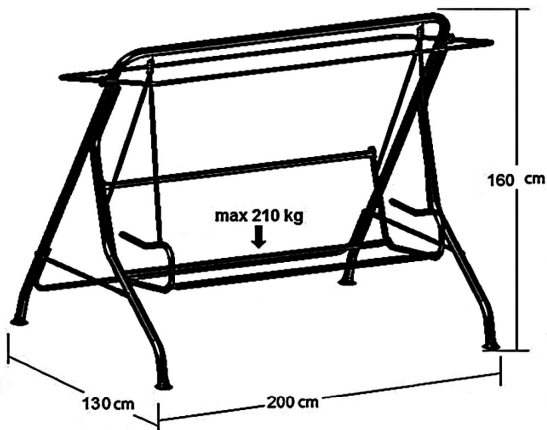

±3°
STAWIAC NA PŁASKIM
PODŁOŻU
USE ON FLAT SURFACE
AUF EINEM FLACHEN BODEN
HINSTELLEN
ИСПОЛЬЗОВАТЬ
НА РОВНОЙ ПОВЕРХНОСТИ

ЧИЗЬСІСЬ ВОДА
FOR CLEANING USE ONLY WATER
MIT KLAREM WASSER REINIGEN
МЫТЬ ТОЛЬКО ВОДОЙ

MEBEL DO UŻYTKU
NA ZEWNĄTRZ - KAMPING
DESIGNED FOR OUTDOOR USE - CAMPING
MOBEL FÜR DEN AUSSENBEREICH
DЛЯ УЛИЧНОГО ПОЛЬЗОВАНИЯ

CHRONIĆ PRZED WILGOCIĄ
KEEP AWAY FROM MOISTURE
VOR FEUCHTKEIT SCHÜTZEN
беречь от влажности

ZDJĄĆ DASZEK PODCZAS SILNEGO WIATRU.
REMOVE THE CANOPY DURING STRONG
WIND.
BEIM STARKEN WIND DEN SCHIRM
ABNEHMEN.
СНЯТЬ КОЗЫРЕК ВО ВРЕМЯ СИЛЬНОГО
ВЕТРА.

PL ZASADY BEZPIECZNEGO UŻYTKOWANIA
- Dzieci mogą korzystać z huśtawki tylko pod opieką dorosłych
- Nie wkładać rąk ani nóg w konstrukcję huśtawki
- niebezpieczeństwo urazu
- Przynajmniej raz w miesiącu skontrolować dokręcenie śrub huśtawki (w razie poluzowania dokręcić)
- Maksymalne wychylenie siedziska huśtawki podczas bujania +/- 20°
- W strefie pracy huśtawki nie ustawiać innych przedmiotów
- Osoby postronne nie mogą przebywać w bezpośredniej strefie ruchomych elementów huśtawki.

GB RULES FOR SAFE USE
- Children can only use the swing under the supervision of adults
- Do not put your hands or legs into the construction of the swing – danger of injury
- Check that the swing's screws are properly tightened at least once a month (tighten the screw if loose)
- Maximum excursion of the swing's seat during swinging +/- 20°
- Do not place any other objects in the scope of the swing's movement
- Bystanders cannot stay within the direct scope of the swing's moveable elements.

RUS ПРАВИЛА БЕЗОПАСНОГО ИСПОЛЬЗОВАНИЯ
- Дети могут пользоваться качелями только под наблюдением взрослых
- Не вкладывайте руки или ноги в конструкцию качелей - опасность получить травму
- По крайней мере, один раз в месяц проверьте крепящие винты качелей (в случае ослабления винтов - затяните)
- Максимальное отклонение сиденья во время раскачивания качелей составляет +/- 20°
- В зоне раскачивания качелей не размещайте другие предметы
- Посторонние лица не могут пребывать в непосредственной близости от движущихся элементов качели.

D Vorsichtsmaßnahmen
- Die Schaukel kann von den Kindern nur unter Aufsicht von Erwachsenen benutzt werden
- Die Hände oder Füße in den Aufbau der Schaukel nicht einlegen - Verletzungsgefahr!
- Mindestens einmal im Monat das Anziehen der Schrauben an der Schaukel überprüfen (falls erforderlich die Schrauben anziehen)
- Die maximale Neigung des Sitzes der Schaukel beim Schaukeln +/- 20°
- In der Arbeitszone der Schaukel dürfen keine anderen Gegenstände gestellt werden
- Die Dritten dürfen sich im unmittelbaren Bereich der beweglichen Teile der Schaukel nicht aufhalten.

CZ POKYNY PRO BEZPEČNÉ UŽÍVÁNÍ
- Děti smí používat houpačku jedine pod dohledem dospělé osoby
- Nestrekejte ruce ani nohy dovnitř konstrukce houpačky - hrozí nebezpečí zranění
- Minimálně jednou za měsíc zkontrolujte dotažení šroubů houpačky (v případě uvolnění je nutné šrouby dotáhnout)
- Maximální vychýlení sedadla houpačky během houpaní je +/- 20°
- V zóně pochybu houpačky se nesmí nacházet jiné předměty
- V zóně pochybu houpačky se nesmí nacházet jiné osoby

SK POKYNY PRE BEZPEČNÉ POUŽÍVANIE
- Deti môžu používať hojdačku jedine pod dohľadom dospeljej osoby
- Nestekajte ruky ani nohy dovnútra konštrukcie hojdačky - hrozí nebezpečenstvo poranenia
- Minimálne raz za mesiac skontrolujte dotiahnuti skrutiek hojdačky (v prípade uvoľnenia je nutné skrutky dotiahnuť)
- Maximálne vychýlenie sedadla hojdačky počas hojdania je +/- 20°
- V zóne pochybu hojdačky sa nesmie nachádzať iné predmety
- V zóne pochybu hojdačky sa nesmú nachádzať iné osoby

ELEMENTY / ELEMENTS / ЭЛЕМЕНТЫ

NUMBER	GRAPHICS	QUANTITY	NUMBER	GRAPHICS	QUANTITY
1		2	8		22
2		6	9		2
3		4	10		4
4		2	11A-E		2
5		6	12		4
6		4	13		2
7		22	14		2

PIECZKA KONTROLNA
CONTROL STAMP

WAŻNE, ZACHOWAĆ NA PRZYSZŁOŚĆ. UWAGNIE PRZECZYTAĆ.
IMPORTANT, KEEP FOR FUTURE REFERENCE. READ CAREFULLY.
ВАЖНО, СОХРАНИТЕ НА БУДУЩЕЕ. ВНИМАТЕЛЬНО.
WICHTIG: FÜR DIE ZUKUNFT BEHALTEN. MIT AUFMERKSAMKEIT LESEN.

DAJAR

DAJAR Sp. z o.o.
75-072 Koszalin, Polska
ul. Połtawska 6
tel. (48) 94 346 78 00
koszalin@dajar.pl
www.dajar.com

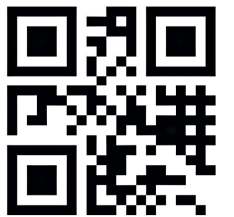

Więcej informacji znajdziesz tu:
www.dajar.com

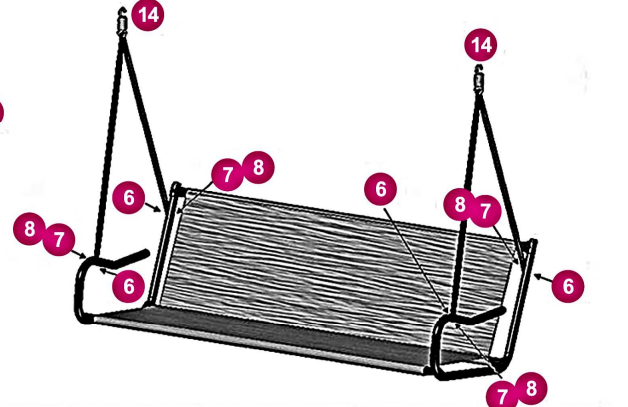
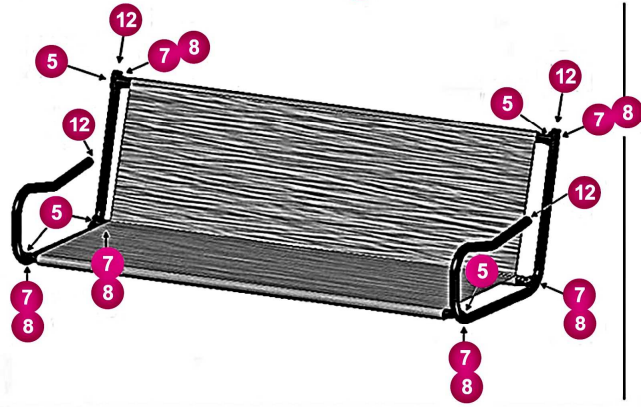
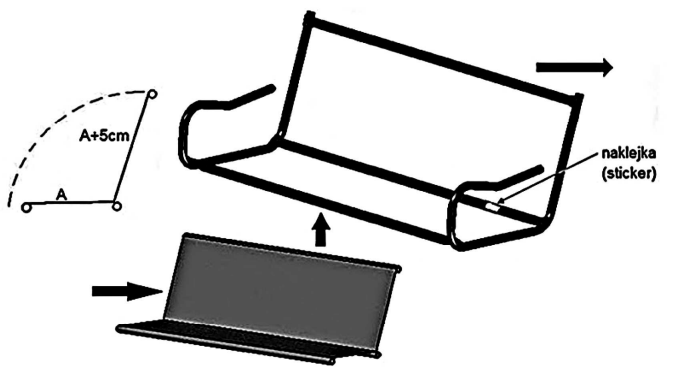
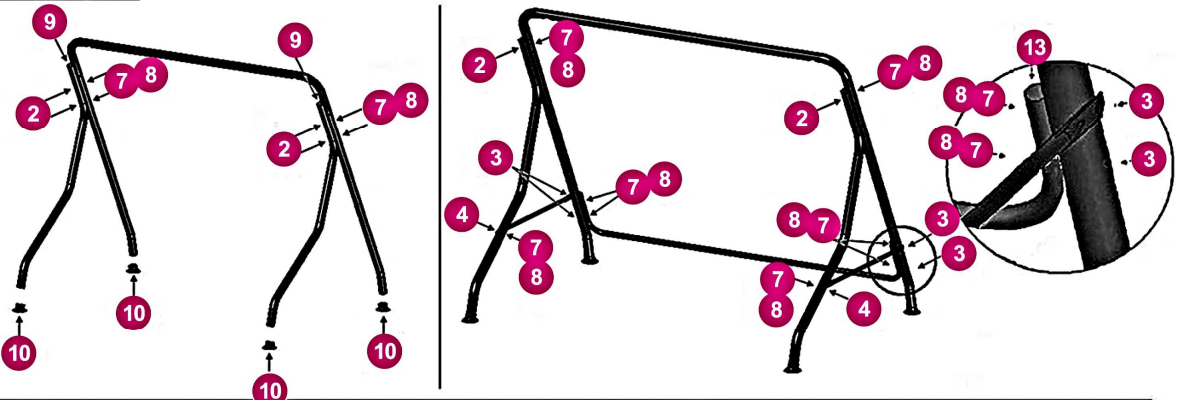

PL CZYNNOŚCI MONTAŻOWE należy wykonać zgodnie z kolejnością podaną w instrukcji. Połącz elementy składowe za pomocą śrub i nakrętek, lecz nie dokręcaj ich do końca. Kiedy wszystkie śruby będą na miejscu, należy kolejno dokręcić wszystkie nakrętki.

GB INSTRUCTIONS FOR ASSEMBLY follow the numerical sequence. Mount each screw and its nut without tightening them up. Only when all the screws are in place, proceed to tighten each nut.

D MONTAGEANLEITUNGEN folgen der Zahlenreihe. Jede Schraube mit der dazugehöriger Mutter einsetzen, ohne ganz zuschrauben. Jede Mutter wird gesperrt nachdem sämtliche Schrauben eingeführt worden sind.

RUS ИНСТРУКЦИЯ ПО СБОРКЕ следуете пошаговой сборке, обозначенной цифрами. Закрепите винты с соответствующими им гайками в гнездах, не закручивая до конца. Затянуть гайку только после того, как все винты будут установлены.

CZ MONTÁŽNÍ ČINNOSTI Montáž je nutné provádět v pořadí uvedeném v návodu. Součásti spojte pomocí šroubů a matic, ale úplně je nedotahujte. Teprve až budou všechny šrouby na místech můžete napevno dotáhnout všechny matice.

SK MONTÁŽNE ČINNOSTI Montáž je nutné vykonávať v poradí uvedenom v návode. Súčasti spojte pomocou šroubov a matic, ale úplne ich nedotahujte. Až keď budú všetky skrutky na miestach môžete napevno dotiahnuť všetky matice.

PL Zachować na wypadek reklamacji. Postępowanie w przypadku reklamacji: Niezwłocznie zgłosić zaistniały fakt u sprzedawcy. Zgłoszenie powinno zawierać:
- Nr partii produkcyjnej (zawartej na kartonie i/lub na instrukcji użytkowania),
- Potwierdzenie zakupu,
- Dokładny opis uszkodzenia i/lub zdjęcia.

RUS Сохранить на случай рекламации (претензии). Действия в случае обращения с рекламацией (претензией): Немедленно сообщить факт обнаружения брака на товаре. Описание должно содержать:
- Номер партии продукции (размещенной на упаковке и /или в инструкции пользования),
- Подтверждение покупки,
- Подробное описание брака, нарушения целостности и/или фотографии.

SK Uschovať pre prípad reklamácie. Postup pri reklamácii. Okamžite nahlásiť túto skutočnosť predajcovi. Hlásenie by malo obsahovať:
- Číslo výrobnéj partie / série (uvedené na obale, na výrobku a / alebo v užívateľskej príručke),
- Potvrdenie nákupu (doklad o predaji),
- Detailný popis poškodenia a / alebo fotografie.

GB Please retain in case of a complaint. How to act in case of a complaint: Notify immediately the seller of the ensuing situation. The notification should include:
- Batch number (given on the carton and/or in the operating manual),
- Proof of purchase,
- An exact description of the damage and/or photo.

D Bitte die Montageanleitung bei der Fall einer Reklamation bewahren. Vorgehensweise bei Reklamationen: Von der Schädigung unverzüglich den Händler benachrichtigen. Der Antrag sollte folgendes beinhalten:
- Lot-Nummer (platziert auf dem Karton und / oder in der Gebrauchsanweisung),
- Kaufbeleg,
- Detaillierte Beschreibung des Schadens und / oder Fotos.

CZ Uschovať pro prípad reklamácie. Postup při reklamaci. Okamžitě nahláste tuto skutečnost prodejci. Hlášení by mělo obsahovat:
- Číslo výrobní partie / série (uvedené na obalu, na výrobku a / nebo v uživatelské příručce),
- Potvrzení nákupu (doklad o prodeji),
- Detailní popis poškození a / anebo fotografie.