

# TOLEDO

116401

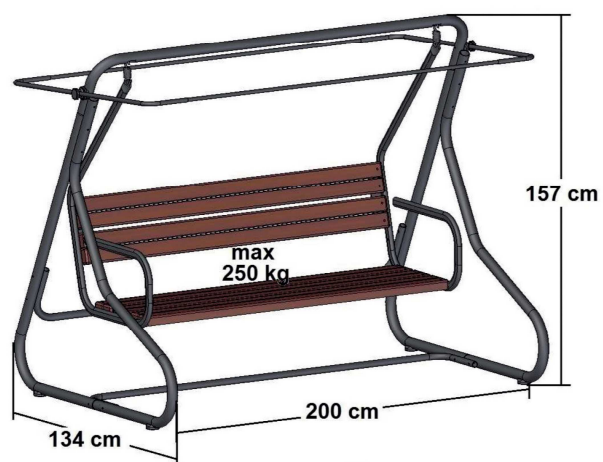

WAŻNE, ZACHOWAĆ NA PRZYSZŁOŚĆ. UWAGA! PRZECZYTAĆ.  
IMPORTANT, KEEP FOR FUTURE REFERENCE: READ CAREFULLY.

STOSOWAĆ PRODUKT: NA ZEWNĄTRZ  
USE THE PRODUCT: OUTSIDE



ZDJĄĆ DASZEK PODCZAS SILNEGO WIATRU.  
REMOVE THE CANOPY DURING STRONG WIND.



STAWIAĆ NA PŁASKIM  
PODŁOŻU  
USE ON FLAT SURFACE



CZYŚCIĆ WODĄ  
FOR CLEANING USE ONLY WATER



MEBEL DO UŻYTKU  
NA ZEWNĄTRZ  
DESIGNED FOR OUTDOOR USE



CHRONIĆ PRZED WILGOCIĄ  
KEEP AWAY FROM MOISTURE



Więcej informacji znajdziesz tutaj:  
[www.patio.dajar.pl](http://www.patio.dajar.pl)

## ELEMENTY / ELEMENTS

NUMBER	GRAPHICS	QUANTITY	NUMBER	GRAPHICS	QUANTITY
1		2	15		2
2		2	16		2
3		2	17		10
4		2	18		20
5		2	19		2
6		20	20		20
7		20	21		2
8		2	22		20
9		20	23		24
10		6	24		2
11		2	25		2
12		4	26		2
14		4	27		4

WAŻNE, ZACHOWAĆ NA PRZYSZŁOŚĆ. UWAGA! PRZECZYTAĆ.  
IMPORTANT, KEEP FOR FUTURE REFERENCE: READ CAREFULLY.

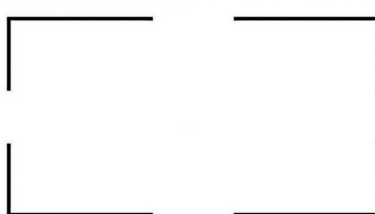

PIECZĘĆ KONTROLNA  
CONTROL STAMP

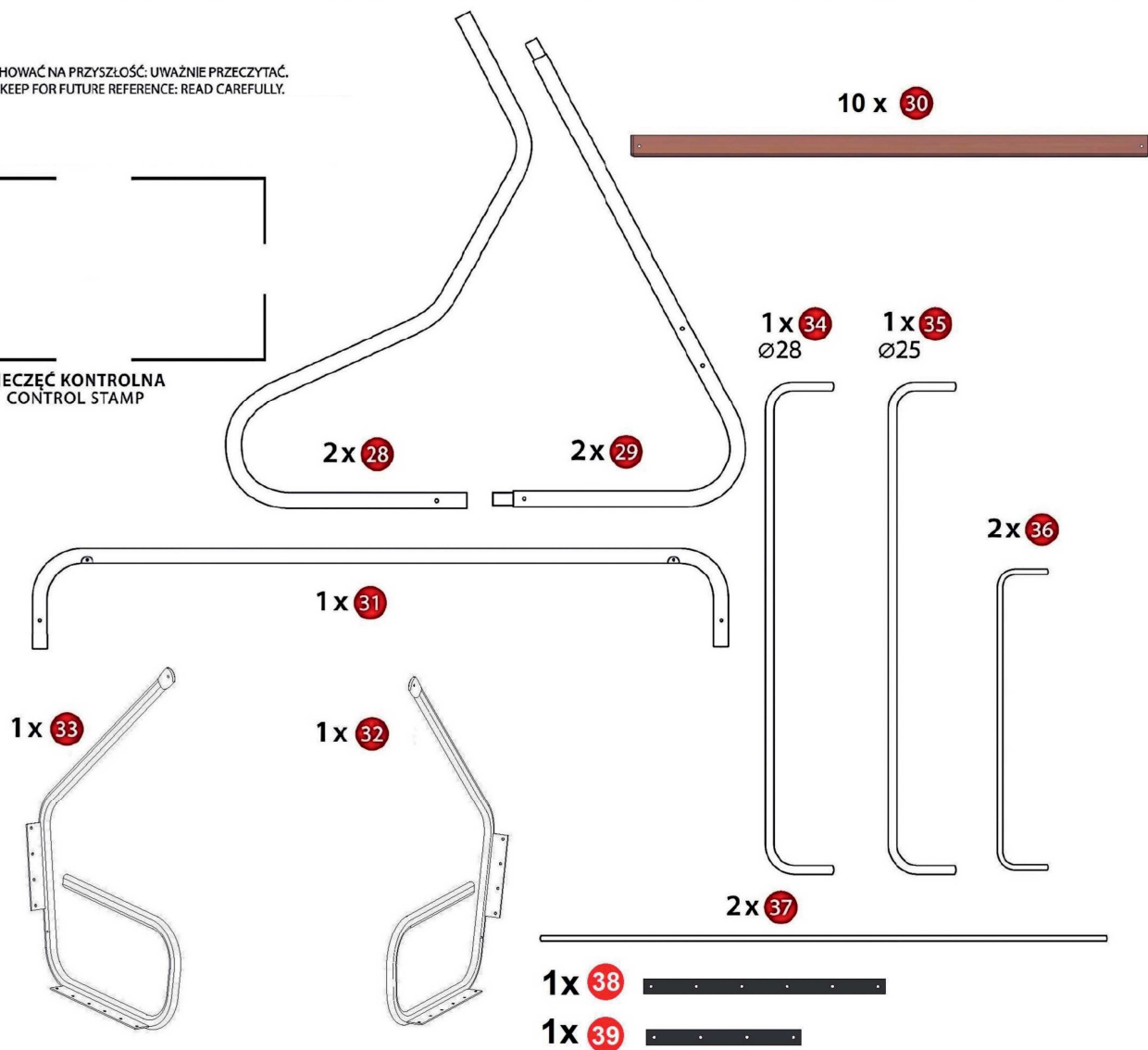

KAŻDY PRODUKT POSIADA DWA WARIANTY UŁOŻENIA DESEK W ZALEŻNOŚCI OD PAŃSTWA PREFERENCJI MOŻNA UZYSKAĆ DWA ODMIENNE EFEKTY WIZUALNE.

V.1

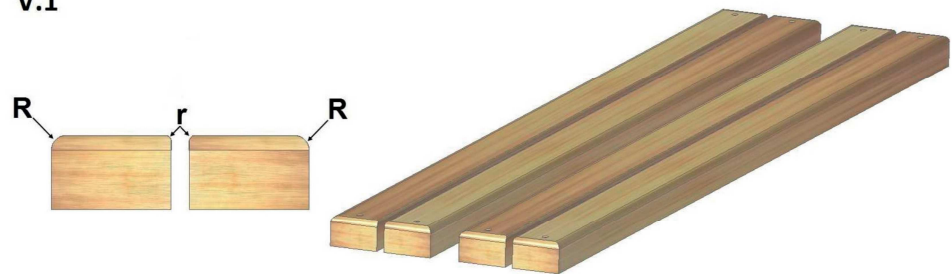

V.2

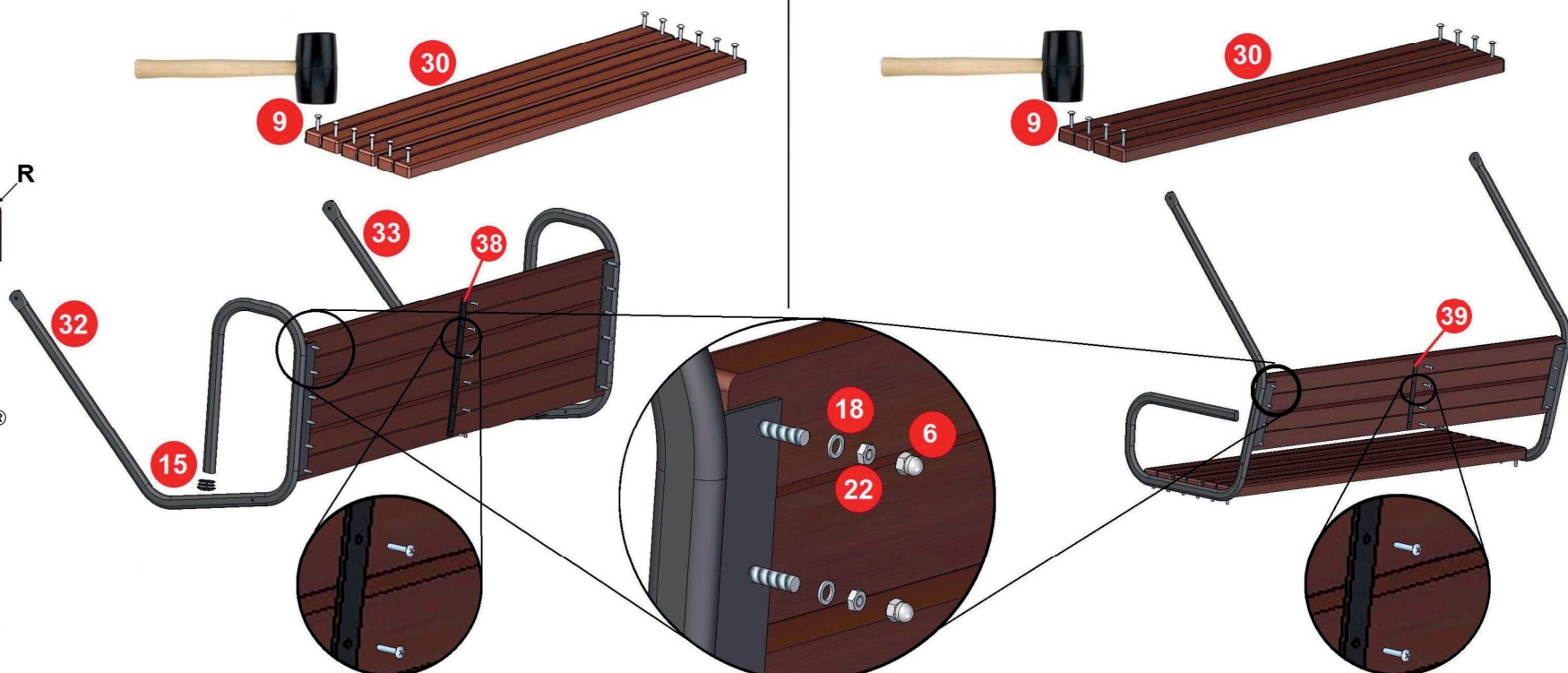
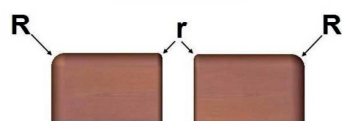
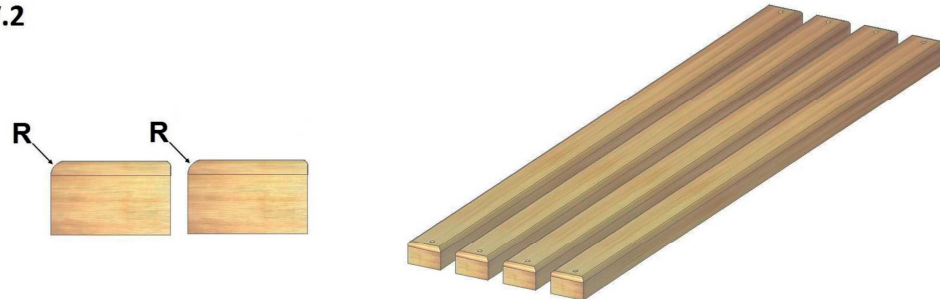

# DAJAR®

DAJAR Sp. z o.o.  
75-072 Koszalin, Polska  
ul. Poławska 6  
tel. (48) 94 720 26 26  
reklamacje@dajar.pl  
www.dajar.com

- PL** CZYNNOSCI MONTAZOWE nalezy wykonać zgodnie z kolejnošcia podana w instrukcji. Połącz elementy skladowe za pomoca śrub i nakrętek, **lecz nie dokręcaj ich do końca.** Klucy wszystkie śruby będą na miejscu, nalezy kolejno dokręcić wszystkie nakrętki.
- GB** INSTRUCTIONS FOR ASSEMBLY follow the numerical sequence. Mount each screw and its nut **without tightening them up.** Only when all the screws are in place, proceed to tighten each nut.
- D** MONTAGEANLEITUNGEN folgen der Zahlenreihe. Jede Schraube mit der dazugehöriger Mutter einsetzen, **ohne ganz zuschrauben.** Jede Mutter wird gesperrt nachdem sämtliche Schrauben eingeführt worden sind.

- CZ** MONTÁŽNÍ ČINNOSTI Montáž je nutné provádět v pořadí uvedeném v návodu. Součásti spojte pomocí šroubů a matic, **ale úplně je nedotahujte.** Teprve až budou všechny šrouby na místech můžete napevno dotáhnout všechny matice.
- SK** MONTÁŽNE ČINNOSTI Montáž je nutné vykonávať v poradí uvedenom v návode. Súčasti spojte pomoc' skrutiek a matíc, **ale úplne ich nedotahujte.** Až keď budú všetky skrutky na miestach môžete napevno dotiahnuť všetky matice.

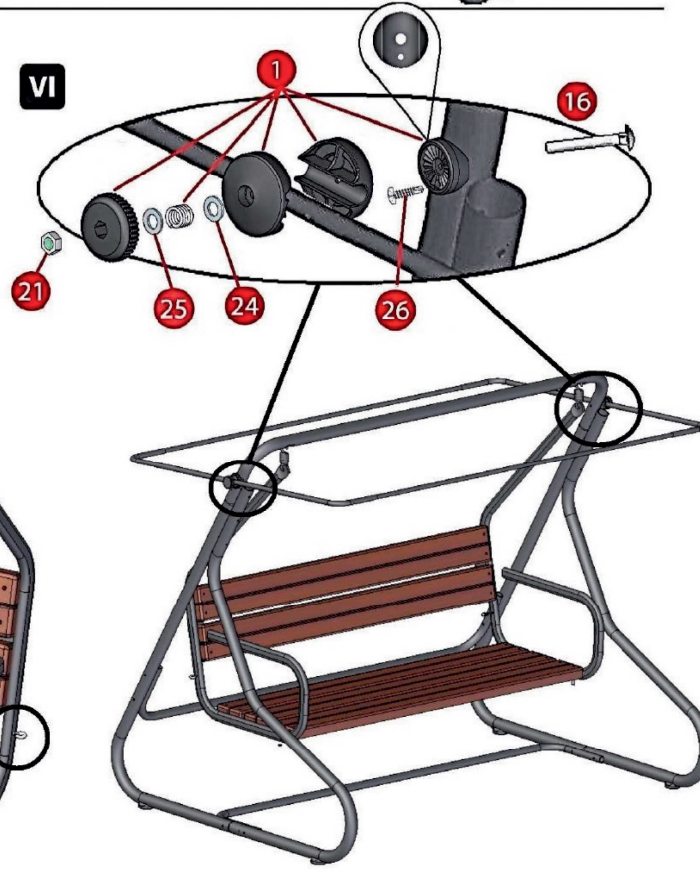
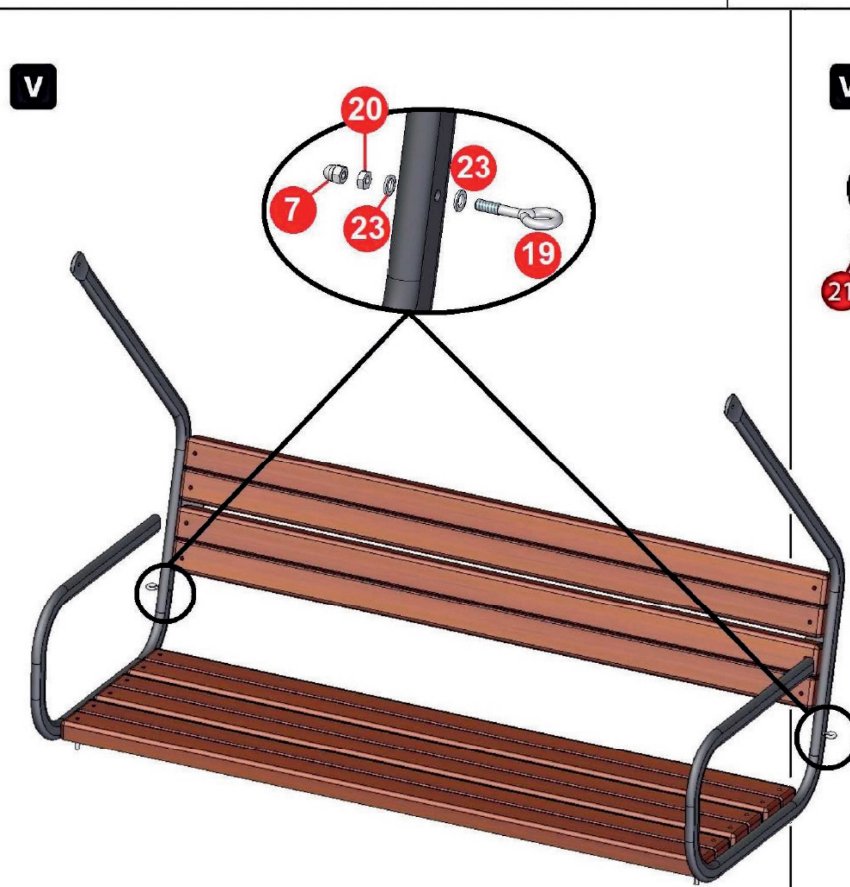
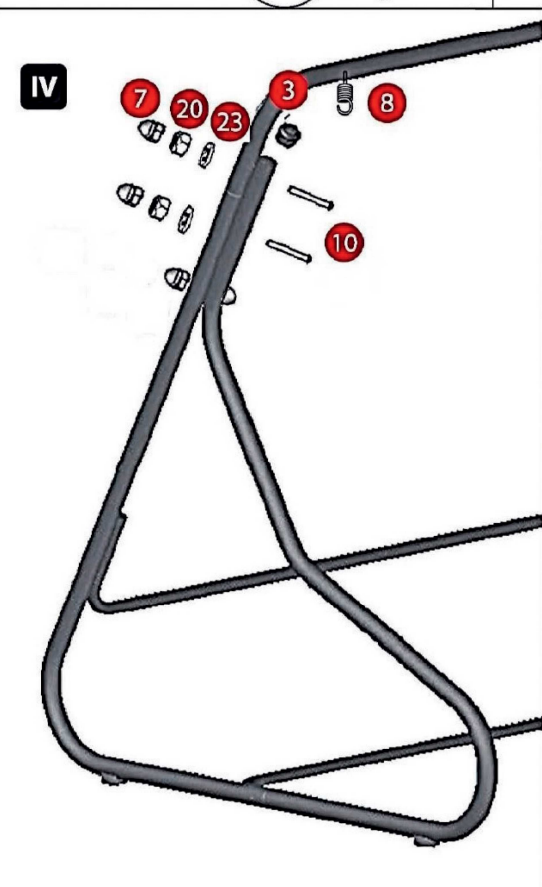
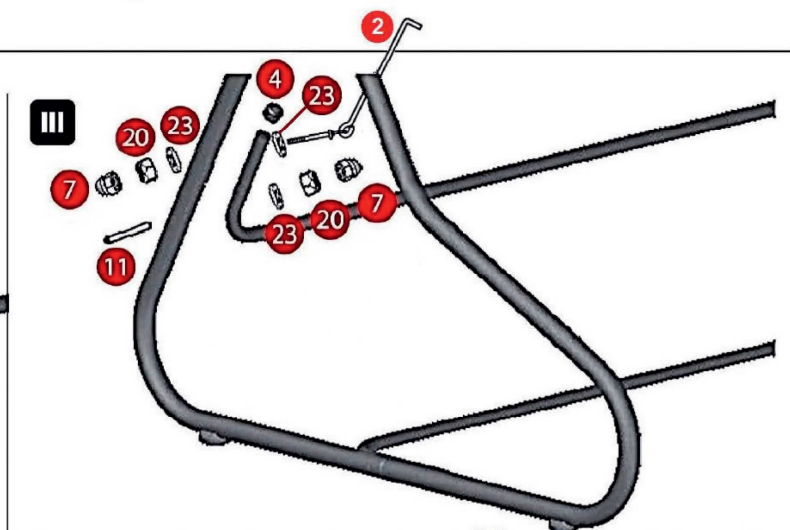
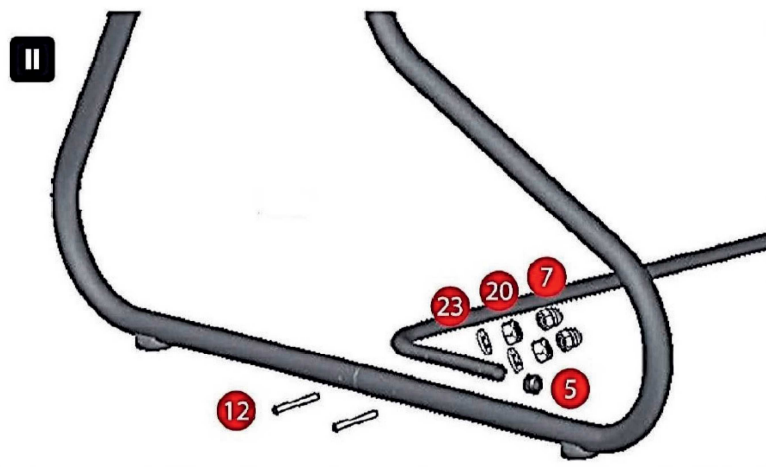
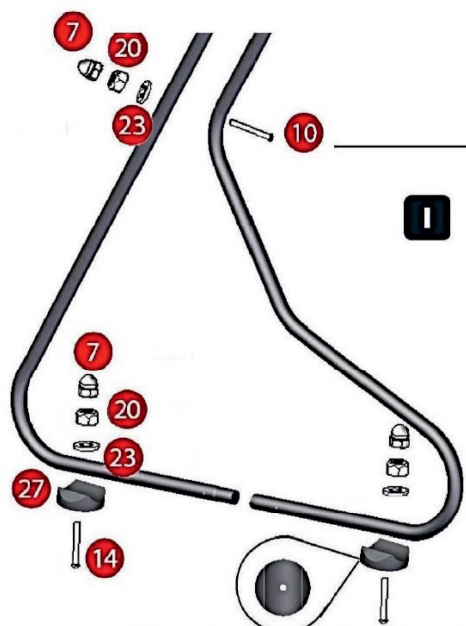
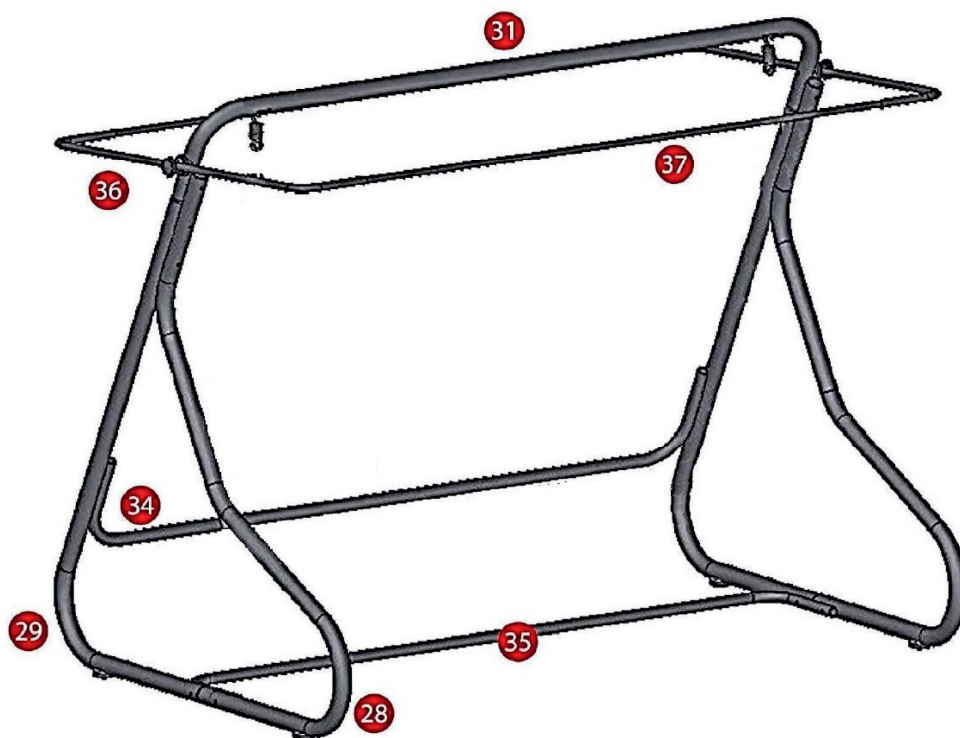

- PL** ZASADY BEZPIECZNEGO UŻYTKOWANIA  
- Dzieci mogą korzystać z huśtawki tylko pod opieką dorosłych  
- Nie wkładaj rąk ani nóg w konstrukcję huśtawki  
- niebezpieczeństwo urazu  
- Przynajmniej raz w miesiącu skontrolować dokręcenie śrub huśtawki ( w razie poluzowania dokręć )  
- Maksymalne wychylenie siedziska huśtawki podczas bujania +/-20°  
- W strefie pracy huśtawki nie ustawiać innych przedmiotów  
- Osoby postronne nie mogą przebywać w bezpośredniej strefie ruchomych elementów huśtawki.

- GB** RULES FOR SAFE USE  
- Children can only use the swing under the supervision of adults  
- Do not put your hands or legs into the construction of the swing - danger of injury  
- Check that the swing's screws are properly tightened at least once a month (tighten the screw if loose)  
- Maximum excursion of the swing's seat during swinging +/-20°  
- Do not place any other objects in the scope of the swing's movement  
- Bystanders cannot stay within the direct scope of the swing's moveable elements.

- D** Vorsichtsmaßnahmen  
- Die Schaukel kann von den Kindern nur unter Aufsicht von Erwachsenen benutzt werden  
- Die Hände oder Füße in den Aufbau der Schaukel nicht einlegen - Verletzungsgefahr!  
- Mindestens einmal im Monat das Anziehen der Schrauben an der Schaukel überprüfen ( falls erforderlich die Schrauben anziehen )  
- Die maximale Neigung des Sitzes der Schaukel beim Schaukeln +/-20°  
- In der Arbeitszone der Schaukel dürfen keine anderen Gegenstände gestellt werden  
- Die Dritten dürfen sich im unmittelbaren Bereich der beweglichen Teile der Schaukel nicht aufhalten.

- CZ** POKYNY PRO BEZPEČNÉ UŽÍVÁNÍ  
- Děti smí používat houpačku jediné pod dohledem dospělé osoby  
- Nestrkejte ruce ani nohy dovnitř konstrukce houpačky - hrozí nebezpečí zranění  
- Minimálně jednou za měsíc zkontrolujte dotažení šroubů houpačky (v případě uvolnění je nutné šrouby dotáhnout)  
- Maximální vychýlení sedadla houpačky během houpaní je +/- 20°  
- V zóně pochybu houpačky se nesmí nacházet jiné předměty  
- V zóně pochybu houpačky se nesmí nacházet jiné osoby

- SK** POKYNY PRE BEZPEČNÉ POUŽÍVANIE  
- Deti môžu používať hojdačku jediné pod dohľadom dospelého osoby  
- Nestrkajte ruky ani nohy dovnútra konštrukcie hojdačky - hrozí nebezpečenstvo poranenia  
- Minimálne raz za mesiac skontrolujte dotaženie skrutiek hojdačky (v prípade uvoľnenia je nutné skrutky dotiahnuť)  
- Maximálne vychýlenie sedadla hojdačky počas hojdania je +/- 20°  
- V zóne pochybu hojdačky sa nesmie nachádzať iné predmety  
- V zóne pochybu hojdačky sa nesmie nachádzať iné osoby

- PL** Zachować na wypadek reklamacji.  
Postępowanie w przypadku reklamacji:  
Niezwłocznie zgłosić zaistniały fakt u sprzedawcy.  
Zgłoszenie powinno zawierać:  
- Nr partii produkcyjnej (zawartej na kartonie i/lub na instrukcji użytkowania),  
- Potwierdzenie zakupu,  
- Dokładny opis uszkodzenia i/lub zdjęcia.

- GB** Please retain in case of a complaint.  
How to act in case of a complaint:  
Notify immediately the seller of the ensuing situation.  
The notification should include:  
- Batch number (given on the carton and/or in the operating manual),  
- Proof of purchase,  
- An exact description of the damage and/or photo.

- CZ** Uschovat pro případ reklamace.  
Postup při reklamaci.  
Okamžitě nahlásit tuto skutečnost prodejci.  
Hlášení by mělo obsahovat:  
- Číslo výrobní partie / série (uvedené na obalu, na výrobku a / nebo v uživatelské příručce),  
- Potvrzení nákupu (doklad o prodeji),  
- Detailní popis poškození a / anebo fotografie.

- D** Bitte die Montageanleitung bei der Fall einer Reklamation bewahren.  
Vorgehensweise bei Reklamationen:  
Von der Sachlage unverzüglich den Händler benachrichtigen.  
Der Antrag sollte folgendes beinhalten:  
- Lot-Nummer (platziert auf dem Karton und / oder in der Gebrauchsanweisung),  
- Kaufbeleg,  
- Detaillierte Beschreibung des Schadens und / oder Fotos.

- SK** Uschovať pre prípad reklamácie.  
Postup pri reklamácii.  
Okamžite nahlásiť túto skutočnosť predajcovi.  
Hlásenie by malo obsahovať:  
- Číslo výrobného partie / série (uvedené na obale, na výrobku a / alebo v užívateľskej príručke),  
- Potvrdenie nákupu (doklad o predaji),  
- Detailný popis poškodenia a / alebo fotografie.